

# OLIE- OG BENZINUDSKILLER



Olie- og benzinudskillere tilbageholder benzin og olie fra spildevandet, for at undgå forurening af miljøet. Udskillere placeres, hvor spildevand kan være forurenet med benzin eller olie (f.eks. parkeringspladser, tankstationer og autoværksteder).

Udskillere skal kontrolleres og tømmes løbende efter kommunernes regulativer. Kommunerne vurderer den enkelte udskillers tømningsbehov og -frekvens.

**SØRG FOR, AT UDSKILLEREN  
ALTID ER TILGÆNGELIG NÅR  
CHAUFFØREN KOMMER!**

## ALFAS TØMNING

- Toppen af udskilleren skimmes for olie og vand og samles i det første kammer på slamsugeren
- Vandfasen suges i det andet kammer på bilen
- Sand og slam fra bunden af udskilleren suges op i det tredje kammer på bilen

## ALFAS KONTROL

Foruden tømning, inspicerer chaufføren udskilleren for fejl og mangler:

- Visuel kontrol af dæksel og udskiller om disse er intakte og uden revner
  - Kontrol af flydelukke, hvis det findes
  - Findes der koalescensfilter i udskilleren, skal det løbende spules og udskiftes.
- Det skal ejeren selv sørge for eller tilkøbe ydelsen hos ALFA.

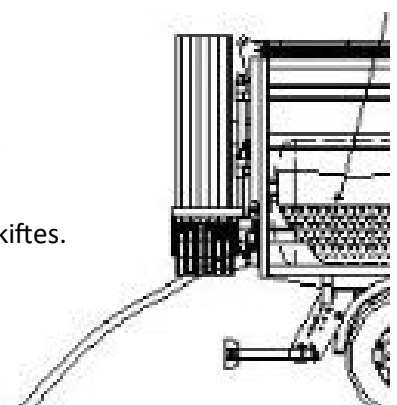

## FUNKTION AF UDSKILLER

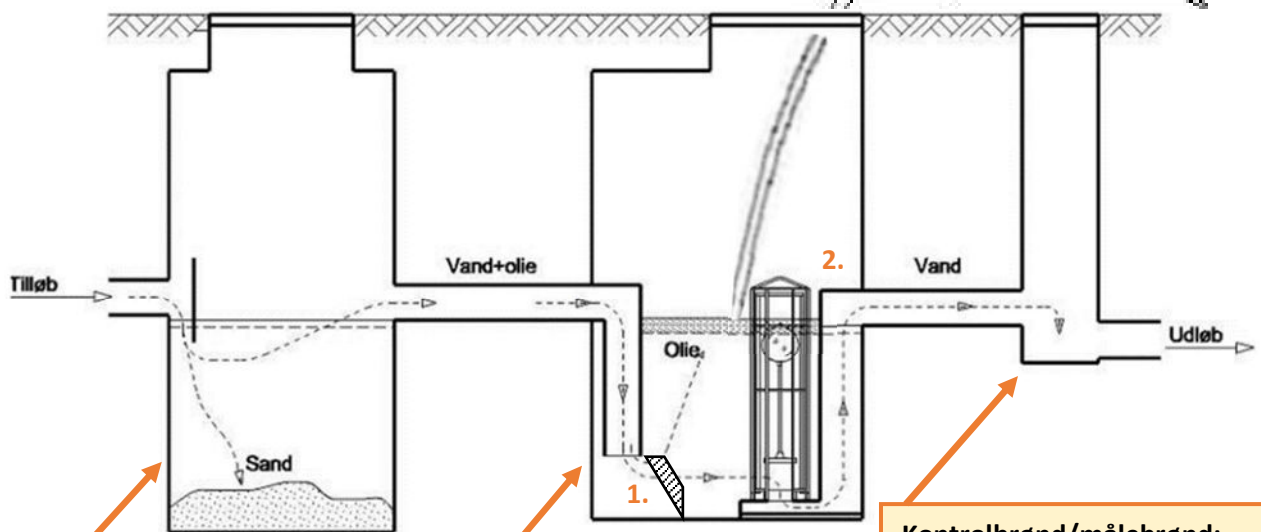

**Sandfang:**  
Tunge partikler (sand, grus osv.), som er i vandet, synker til bunds

**Olieudskiller:**  
Adskiller olie og/eller benzin fra vandet

**Kontrolbrønd/målebrønd:**  
(optimal): Her kan udtages en vandprøve til analyse for at se om udskilleren fungerer

OBU'er kan også have:

1. **KOALESCENSFILTER:** Samler små oliedråber til større dråber, så de hurtigere flyder oven på vandet og kan udskilles.
2. **FLYDELUKKE:** Sikrer at olielaget ikke afledes i kloaksystemet, når opsamlingskapacitet er nået.  
**ALARMEN:** Giver besked til ejeren og flydelukkeren lukker udløbet.

## EGENKONTROL

Ejeren/brugeren af en OBU skal føre en driftsjournal, der på forlangende fra kommunen fremvises. Denne indebærer f.eks. afprøvning af alarmer og løbende inspicering af belægninger for revner.



Alfa guide

## EKSEMPEL PÅ DRIFTSJOURNAL

OLIEUDSKILLER	
Type, fabrikant/model (evt. datablad):	
Etablerings år:	
Volumen (liter):	
Max. olielag (70%) i cm:	
Koalescensfilter:	Ja/Nej
Kontrolbrønd:	Ja/Nej
Alarm:	Ja/Nej
Flydelukke:	Ja/Nej
SANDFANG	
Volumen:	
Max. slamlag (50%) i cm:	
TØMNING AF UDSKILLER OG SANDFANG	
Tømningsfrekvens:	Antal pr. år: _____
Bundsuges:	Ja/Nej
Inspektion:	
Tømmes af firma:	
TÆTHEDSPRØVNING	
Dato til sidste prøvning:	
Firma:	
Insiceret forud:	Synlige utætheder: Ja/Nej Utætheder udbedres før prøvning: Ja/Nej
Prøvningsmetode:	
Resultat:	

Da-to	Fir-ma	Sandfang		Olie-og benzinudskiller					Bemærkninger
		Slamlag (cm)	Mængde tømt af sandfang	Olielag (cm)	Mængde tømt af udskiller	Kontrol af alarm	Kontrol af flydelukke	Udskiftning/ rengøring af koalescensfilter	

**KONTAKT OS!**

Alfa Specialaffald  
Bøgesøvej 29, 4700 Næstved

tlf. 54 88 11 00  
alfa@alfa.dk  
www.alfa.dk

ALFA SPECIALAFFALD ER  
EJET AF AFFALDPLUS,  
REFA OG NORFORS